

Land Cruiser 200 Modellista

Інструкція по установці заднього спойлера

Артикул: D2641-21610-XX

Toyota Land Cruiser 200 12+

Встановлення цього обладнання може спричинити обмеження у використанні гаку для буксування

Спасибі, що придбали задній спойлер Modellista для Toyota Land Cruiser 200.

У цьому керівництві описується процес установки заднього спойлера.

Будь ласка уважно прочитайте цю інструкцію перед початком установки.

Примітки з монтажу

- ☒ Перед установкою, переконайтеся, що на спойлері і автомобілі відсутні подряпини.
- ☒ Категорично заборонено працювати на автомобілі із працюючим двигуном.
- ☒ Будьте обережні під час зняття оригінальних деталей. Ці запчастини можуть бути встановлені повторно після демонтажу. Не змішуйте їх під час демонтажу і тримайте в безпечному місці.
- ☒ Не знімайте будь-яку оригінальну частину, крім тих, що вказані у цьому посібнику.
- ☒ Під час установки спойлера, будь ласка захистіть від подряпин оригінальні деталі автомобіля, використовуючи малярський скотч або аналогічний матеріал.
- ☒ Видаліть бруд і пил зі спойлера і автомобіля, використовуючи м'яку тканину.
- ☒ Місця, куди буде встановлюватися двостороння стрічка, необхідно очистити від бруду і жиру, використовуючи знежирювач. В іншому випадку, двостороння стрічка може відклеїтися після установки продукту.
- ☒ Для кращої адгезії двосторонньої стрічки обробіть поверхні праймером. У комплекті з продуктом поставляється праймер N200. Для досягнення оптимального результату, дайте праймеру підсохнути протягом 10 хвилин при кімнатній температурі.
- ☒ Адгезія двосторонньої стрічки значно знижується, якщо температура навколишнього середовища становить 15 °C або менше. У цьому випадку необхідно прогріти стрічку і місця її встановлення феном.
- ☒ Праймери **можуть залишити жовті сліди** на фарбі автомобіля, тому якщо ви випадково пролили праймер на фарбу або він потрапив під малярський скотч, негайно очистіть це місце за допомогою очищувача, що містить спирт.
- ☒ Якщо кузов автомобіля **піддавався обробці** захисними засобами (рідким або твердим воском), необхідно обов'язково очистити місця установки спойлера спиртовмісним очищувачем. В іншому випадку може бути значно знижена адгезія двосторонньої стрічки.
- ☒ При установці двосторонньої стрічки використовуйте зусилля не менше 5 кг.
- ☒ Остаточне затягування всіх болтів повинно здійснюватися **не раніш як через 3 години** після приклеювання двосторонньої стрічки. Також уникайте попадання води в місця приклеювання в цей період часу.

Перевірка та примітки після монтажу

- ☒ Переконайтеся, що передній спойлер надійно прикручений до бампера.
- ☒ Переконайтеся, що захисна плівка знята з двосторонньої стрічки по всій довжині.
- ☒ Переконайтеся, що спойлер і кузов автомобіля не були подряпані під час установки.
- ☒ Не прикладайте велике зусилля до спойлера і не давайте йому намокнути, на протязі як мінімум трьох годин після завершення установки. В іншому випадку, двостороння стрічка буде відклеюватися, створюючи простір між спойлером та кузовом автомобіля.



Порада

Даним знаком в цій інструкції відзначені поради по швидкому і безпечному монтажу тієї чи іншої деталі.

Компоненти

№	Опис	К-ть
①	Передній спойлер	1
②	Заставна гайка	1
③	Саморіз M5x16	1
④	Інструкції з монтажу	1
⑤	Праймер PAC N200	1
⑥	Стікер-маркер	3

①

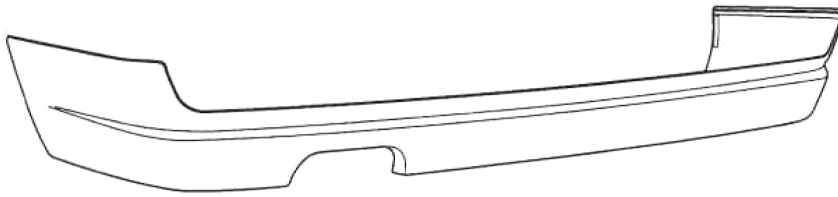

②

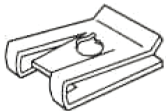

③



④

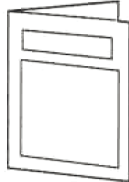

⑤

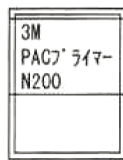

⑥



Установка

1. Демонтаж деталей

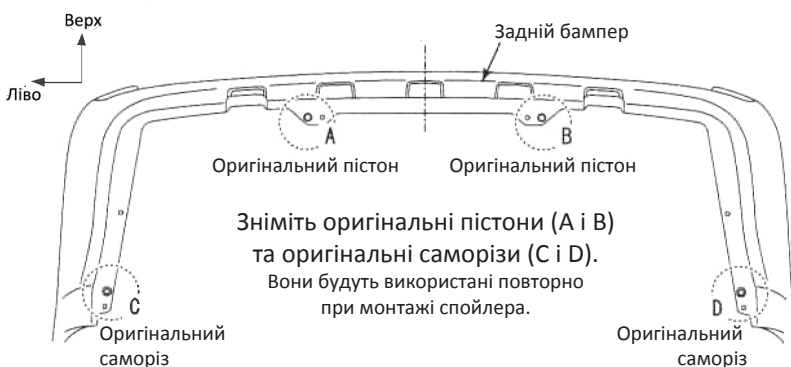

Секція А

Ліва сторона*

* аналогічно для правої

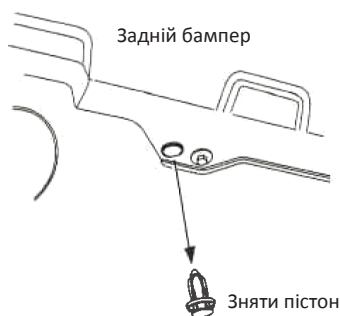

Секція С

Ліва сторона*

* аналогічно для правої



1. Зніміть два оригінальні саморізи і два пістона в нижній частині заднього бампера, як показано на малюнку (секції А-С).

(Всього чотири точки, дві ліворуч і дві праворуч).



Порада

- Не загубіть зняті саморізи і пістони, так як вони будуть використовуватися повторно при установці спойлера.

2. Підготовка до установки

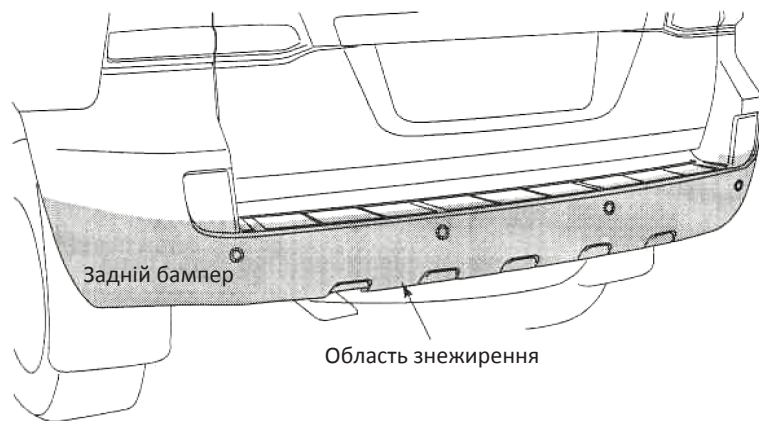

1. Область очищення від бруду та жиру зазначена сірим кольором на малюнку зліва.

3. Підготовка до установки

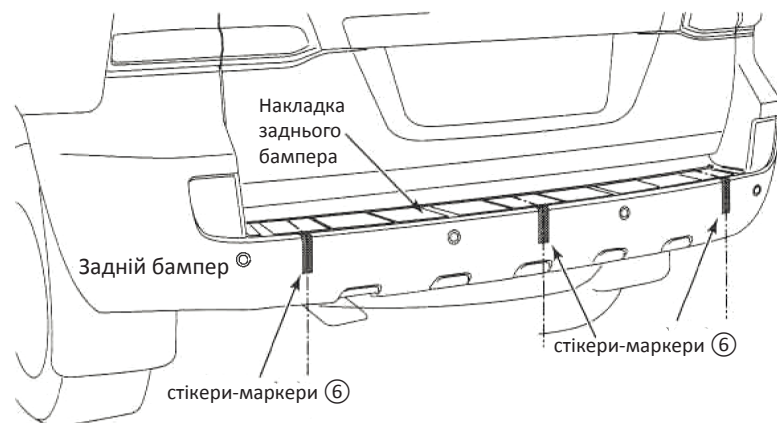

1. Приклеїти стікери-маркери ⑥ (3 штуки), орієнтуючись по накладці заднього бампера.



Порада

- Встановлюйте стікери-маркери ⑥ чітко перпендикулярно, відносно края бампера.

Детальний вид

Ліва сторона*

* аналогічно для правої

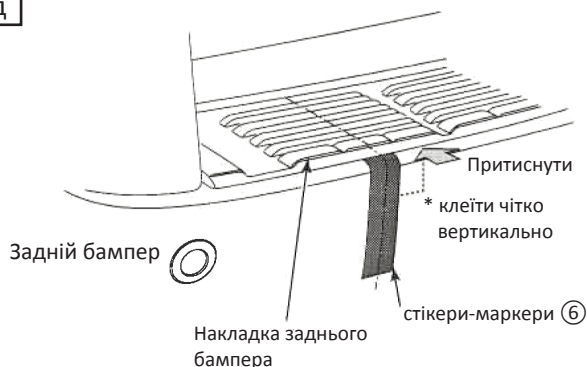

4. Підготовка до установки

Ліва сторона*

* аналогічно для правої

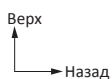

1. Наклеїти захисну смужку малярного скотча на задню арку, відповідно до малюнка зліва. Ця смужка буде служити маркером при подальшій установці спойлера.

5. Підготовка до установки

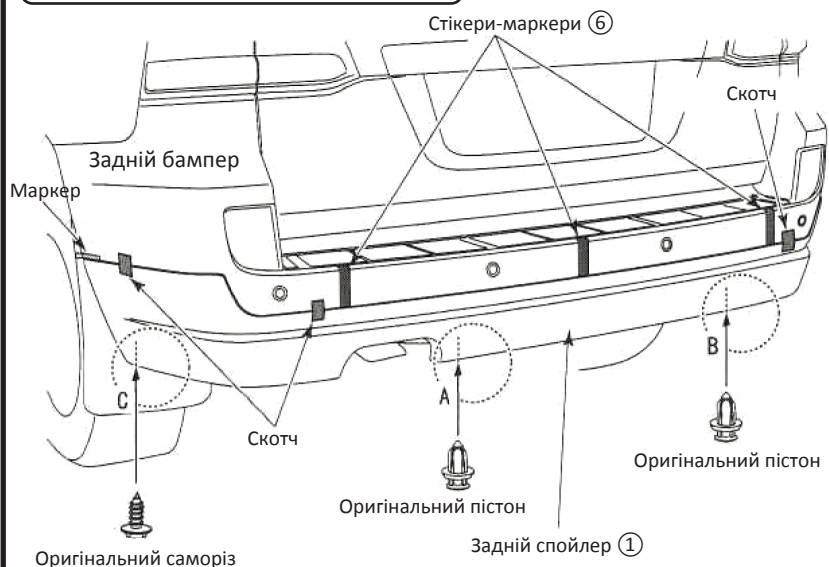

1. Тимчасово встановіть задній спойлер ①, сумістивши маркери на бампері і на задніх колісних арках. Закріпіть спойлер скотчем або аналогічним матеріалом.
2. Тимчасово встановіть оригінальні саморізи в отвори C і D. (ідентично для лівої і правої сторони)
3. Тимчасово встановіть оригінальні пластикові пістони в отвори A і B. (ідентично для лівої і правої сторони)

Порада

- Будьте обережні під час встановлення спойлера ①, щоб не подряпати задній бампер автомобіля.
- Переконайтеся, що спойлер встановлений ідентично з лівого і правого боку.

Боковий маркер

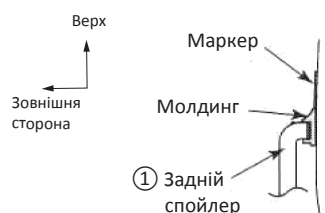

Секція А

Ліва сторона*

* аналогічно для правої

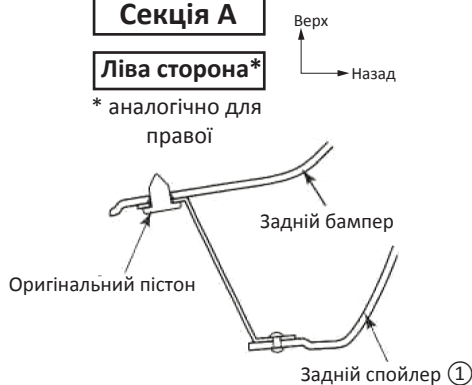

Секція С

Ліва сторона*

* аналогічно для правої



6. Підготовка до установки

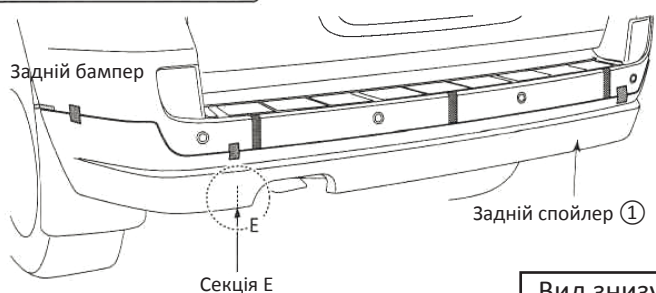

1. Зробіть відмітку на задньому бампері через центр отвору кронштейна заднього спойлера ① (секція Е, одне місце).
2. Встановіть заставну гайку ② на задній бампер поверх цієї позначки.

Порада

- Точно сумістіть край кронштейна заднього спойлера ① з краєм заднього бампера, як показано на малюнку.

Детальний вид

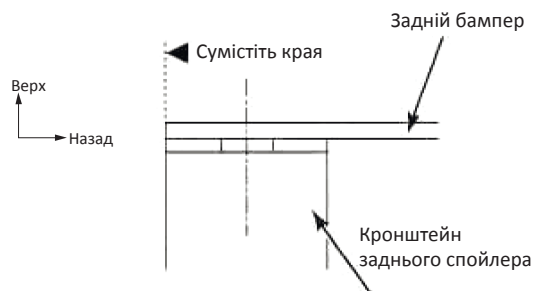

7. Підготовка до установки

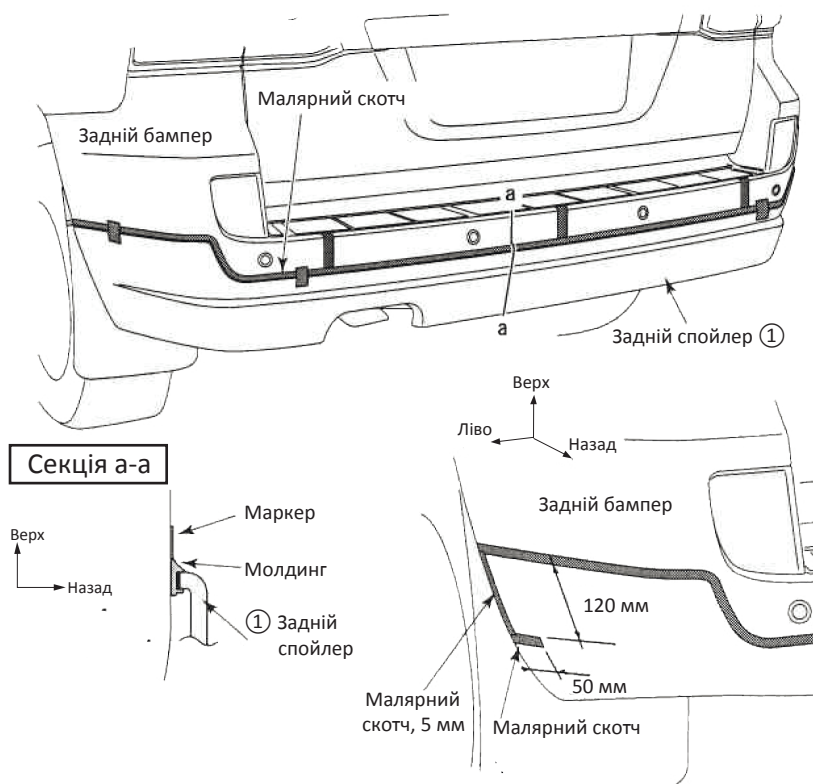

1. Перед нанесенням праймера, необхідно наклеїти захисні смужки малярського скотча над верхньою лінією молдинга, що встановлений на задній спойлер ①. (див. малюнок ліворуч).
2. Зніміть задній спойлер ①, та проклейте малярський скотч на бічних частинах бампера (в районі арок), як показано на малюнку.



Порада

- Ширина малярської стрічки вздовж лінії бризковика повинна становити 5 мм.

8. Нанесення праймера

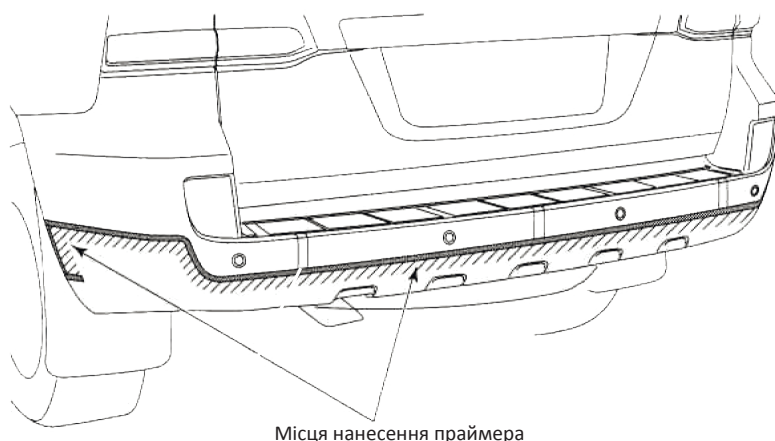

1. Нанесіть праймер N200 на місця приклеювання двосторонньої стрічки, які позначені штрихуванням на малюнку зліва. **Не знімайте** малярський скотч після нанесення праймера. Він слугуватиме маркером при подальшій установці сойлера.



Порада

- Праймер N200 ① може залишити жовті сліди на фарбі автомобіля, тому якщо ви випадково пролили праймер на фарбу або він потрапив під малярський скотч, негайно очистіть це місце за допомогою очищувача, що містить спирт.
- Для досягнення оптимального результату, праймеру має підсохнути протягом 10 хвилин при кімнатній температурі.
- Якщо кузов автомобіля піддавався обробці захисними засобами (рідким або твердим воском), необхідно обов'язково очистити місця установки спойлера спиртовмісним очищувачем. В іншому випадку може бути значно знижена адгезія двосторонньої стрічки.

9. Підготовка до установки



1. Частково зніміть захисну стрічку з двосторонньої стрічки на спойлері, в місцях, що зазначені на малюнку зліва. Зафіксуйте вивільненні кінці захисної плівки малярним скотчем.

10. Установка

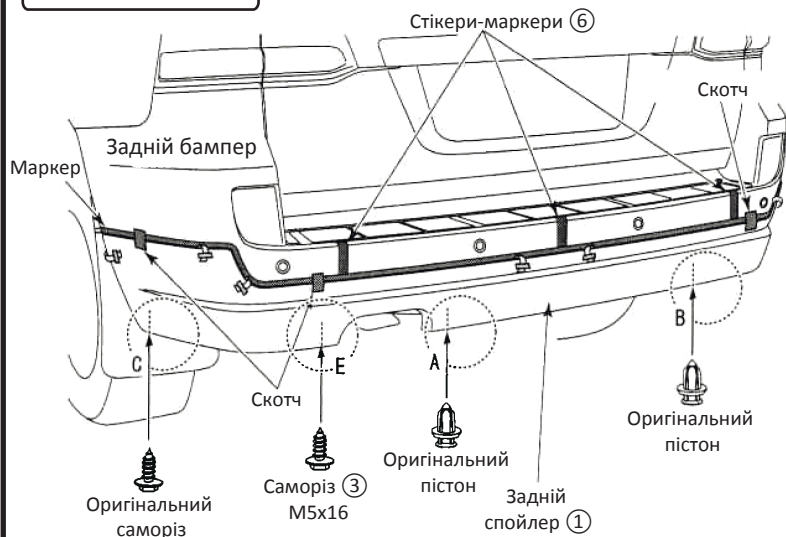

Боковий маркер

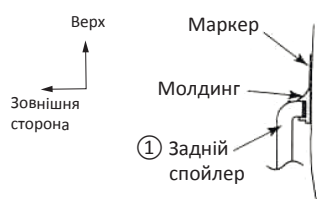

Секція А

Ліва сторона*

* аналогічно для правої



Секція С

Ліва сторона*

* аналогічно для правої



Секція Е

Ліва сторона

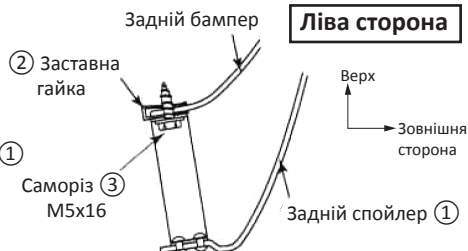

1. Тимчасово встановіть задній спойлер ①, сумістивши маркери на бампері і на задніх колісних арках. Закріпіть спойлер скотчем або аналогічним матеріалом.
2. Тимчасово встановіть оригінальні саморізи в отвори С і D. (ідентично для лівої і правої сторони)
3. Тимчасово встановіть оригінальні пластикові пістони в отвори А і В. (ідентично для лівої і правої сторони)
4. Тимчасово встановіть саморіз M5x16 ③ в кронштейн заднього спойлера. (тільки ліва сторона, секція Е)

Порада

- Будьте обережні під час встановлення спойлера ①, щоб не подряпати задній бампер автомобіля.
- Переконайтеся, що спойлер встановлений ідентично з лівого і правої боку.

11. Установка

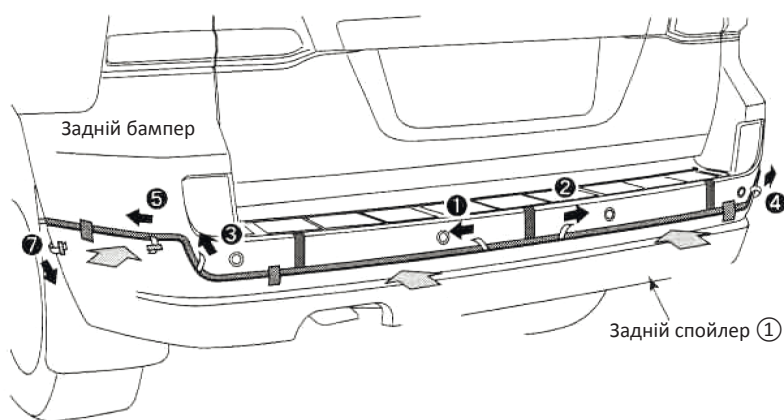

1. Знімайте захисну плівку та притискайте спойлер у напрямках та у порядку, що зазначенні на малюнку зліва.

Порада

- Натискайте на двосторонню стрічку із зусиллям приблизно 5 кг.

12. Установка

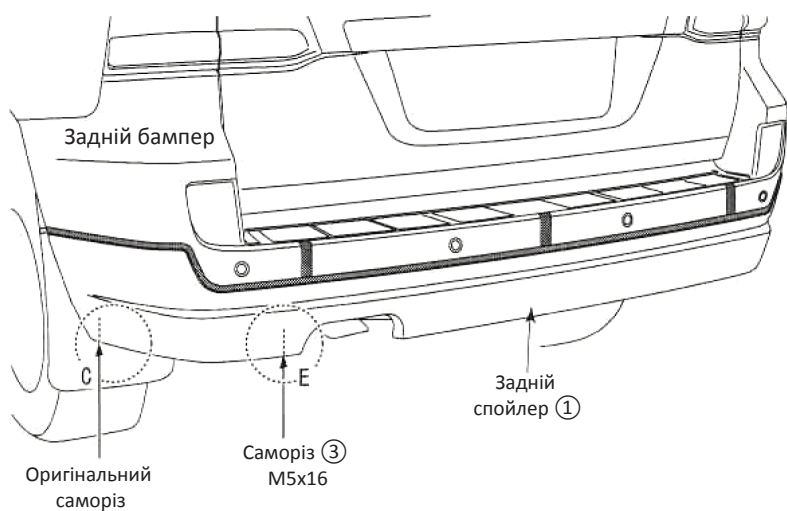

Затягніть всі точки кріплення (3 саморіза)

1. Заждіть не менш як три години для повного "схватування" двосторонньої стрічки.
2. Після цього повністю затягніть всі саморізи (у 3-х місцях, С, D, E).
3. Зніміть всі залишки малярного скотча.

Фарбування та складання заднього спойлера

Компоненти

№	Опис	К-ть
①	Передній спойлер	1
②	Заставна гайка	1
③	Саморіз M5x16	1
④	Інструкції з монтажу	1
⑤	Праймер PAC N200	1
⑥	Стікер-маркер	3
⑦	Молдинг	Сріблястий: 1 Чорний: 1
⑧	Неопренова стрічка	Сіра: 1 Чорна: 1

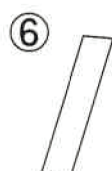
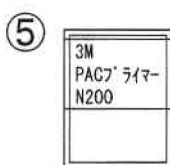
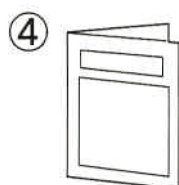
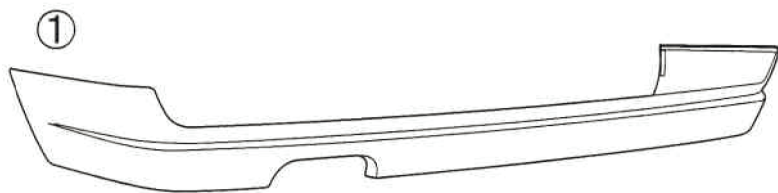

1. Фарбування

1. Перед фарбуванням обов'язково видаліть бруд, пил та жир з поверхні.



Порада

- ABS пластик чутливий до розчинника, тому знежирення повинно проводитися швидко і з невеликою кількістю розчинника.
- Якщо ви хочете підготувати поверхню, використовуйте дрібнозернистий наждачний папір (P600 і вище).

2. Замаскуйте двосторонню стрічку, що встановлена на спойлер, за допомогою малярського скотча.

3. Проведіть фарбування, використовуючи фарбу на уретановій основі.
(примітка: матеріал спойлера - АБС-пластик).

5. Сушка - через характер матеріалу, не можна застосовувати великі температури для сушки фарби. Завжди сушіть при температурі не вище ніж 60 °С.

2. Установка молдинга і неопренової стрічки

1. Після фарбування спойлера, очистіть місця приклеювання молдинга ⑦ і неопренової стрічки ⑧ від бруду і жиру і нанесіть праймер N200 ⑤.



Порада

- Праймер N200 буде повторно використаний під час установки заднього спойлера ①. Праймер N200 має високу летючість, тому, будь ласка, закрийте контейнер із праймером якомога швидше.
- Праймер N200 може залишати жовті сліди на фарбі автомобіля, тому якщо ви випадково пролили праймер на фарбу, негайно очистіть це місце за допомогою очищувача, що містить спирт.
- Для досягнення оптимального результату, дайте праймеру підсохнути протягом 10 хвилин при кімнатній температурі.

2. Встановіть молдинг ⑦, як показано на малюнку нижче.

Вид збоку

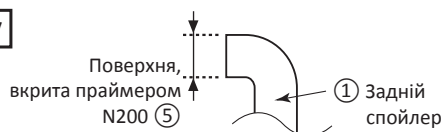

Вид збоку

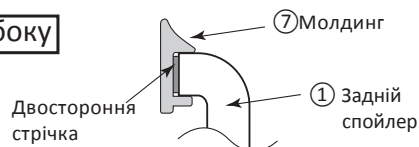

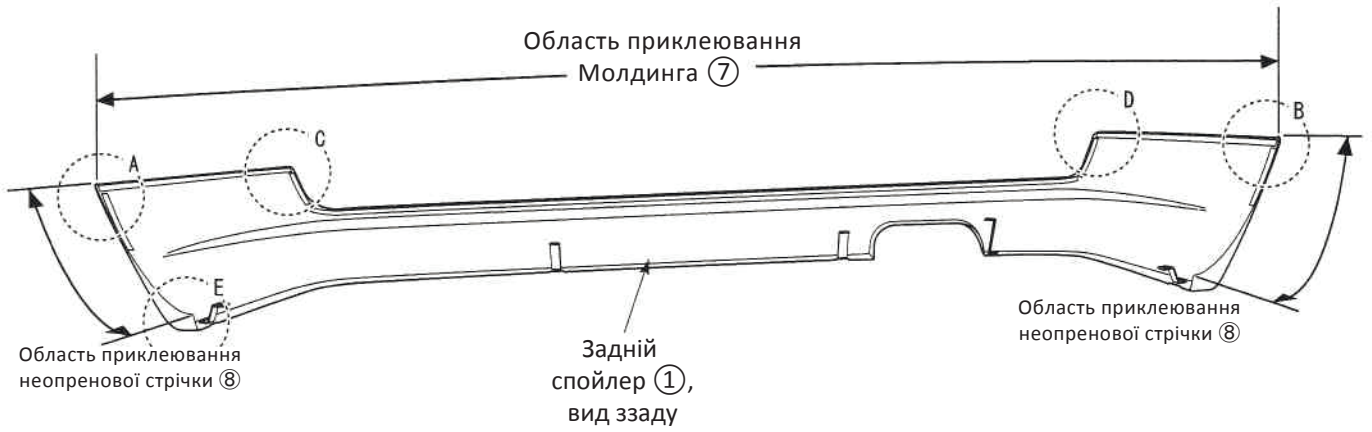

Секція А



Секція В

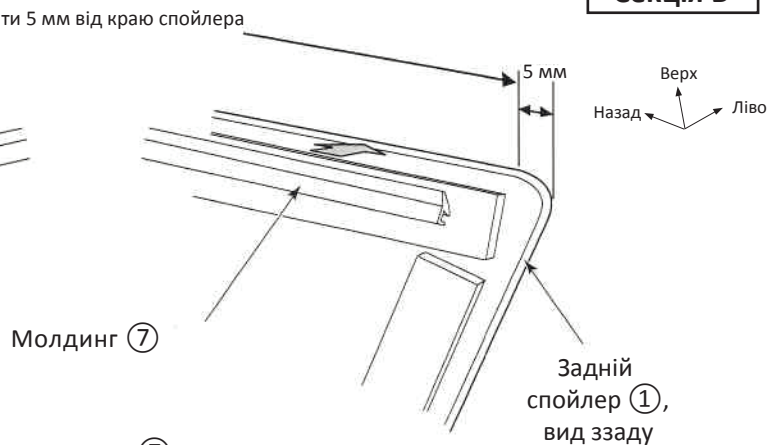

Секція С

Ліва сторона*

* аналогічно для правої

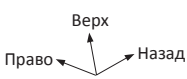

Монтаж неопренової стрічки ⑧

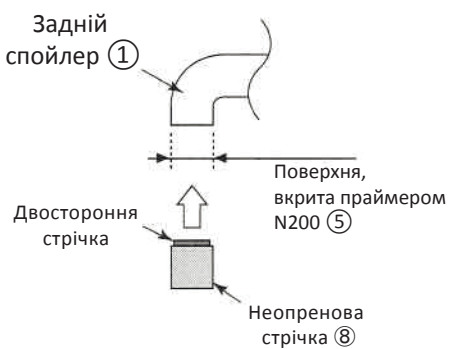

Секція А

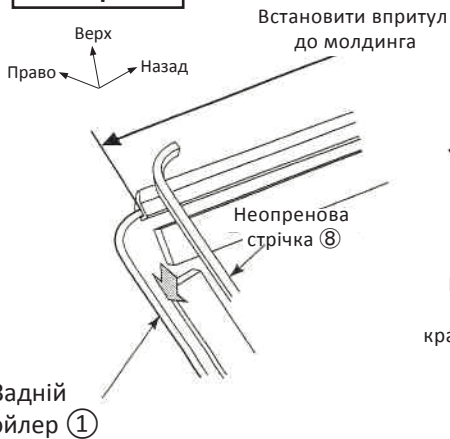

Секція Е

